

Техническая характеристика седельного тягача Gloros A 3204T (3341), 6x6

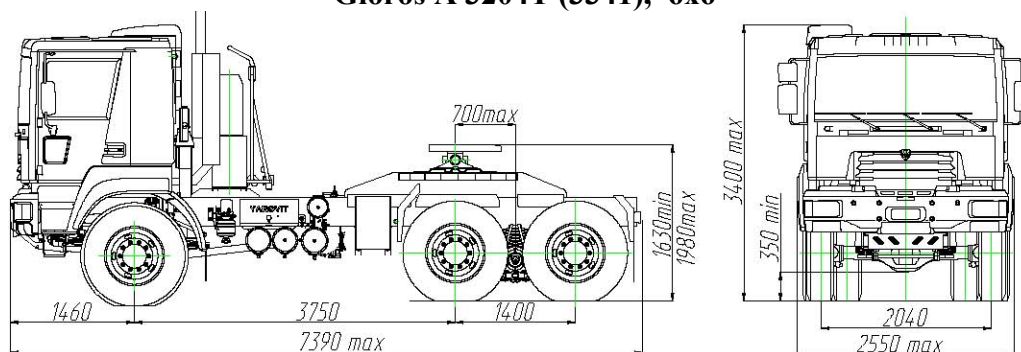

МАССА, кг

Полная:41000 (44000*)

Передняя тележка:.....9000 (10000*)

Задняя тележка:.....32000 (34000*)

Снаряженная:.....11900

Передняя тележка:.....6080

Задняя тележка:.....5820

**Грузоподъемность.....29000 (32000*)
(нагрузка на ССУ)**

Допустимая полная масса

автопоезда:

на высшей передаче РК 75 000

на низшей передаче РК 90 000

* при ограничении скорости до
60 км/ч.

Характеристика тягача указана при
сдвиге ССУ= 700 мм.

ДВИГАТЕЛЬ

Deutz TCD 2015 V06 Euro 3

V-6 с непосредственным впрыском,
турбо, интеркулер. Электр. привод
газа. Моторный тормоз.

Объем:11,9л

Диам. поршня:132мм

Ход поршня:145мм

Степень сжатия:17,0

Объем масла:36л

Объем охл. жидкости:42л

Мощность:330кВт при 1900 мин-1

Макс.крутящий момент: 2050Нм при

1200...1300 мин-1

СЦЕПЛЕНИЕ

ZF-Sachs MFZ - 430

Сухое, однодисковое с
пневмогидравлическим усилителем.

Диам. ведущего диска: 430мм

Площадь трения:2000см²

КОРОБКА ПЕРЕДАЧ

ZF 16 S 2520 TO Ecosplit

16-ти ступенчатая

синхронизированная.

Передаточные отношения:

13,74 – 11,51 – 9,55 – 7,99 – 6,78 –

5,68 – 4,57 – 3,82 – 3,01 – 2,52 –

2,09 – 1,75 – 1,49 – 1,24 – 1,00 – 0,84

Задняя передача: 13,12 – 10,98

РАЗДАТОЧНАЯ КОРОБКА

ZF-Steyr VG2000

Двухступенчатая, с постоянно
включенным передним приводом.

Дифференциал планетарный
цилиндрический с распределением
момента:

27% передний привод – 73% задний
привод.

Передаточные отношения:

Асфальт: 1 : 0,890

Грунт: 1: 1,536

**! Атопоезд полной массой свыше
75000 кг допускается эксплуатиро-
вать только на низшем ряду в
раздаточной коробке.**

Максимальная скорость автомобиля:

на высшей передаче РК 87 км/ч

на низшей передаче РК 52 км/ч

Максимальный преодолеваемый
подъем при полной массе 90т/41,7%

ПЕРЕДНЯЯ ОСЬ

SISU Axles FSDP-10 – S

Ведущая, управляемая с колесными
редукторами и блокировкой
дифференциала.

Грузоподъемность: 10000кг

Передаточное отношение: 6,36 либо
5.56

ЗАДНИЕ ОСИ

SISU Axles FRDP (FRMP) –16 S

Ведущие с колесными редукторами
и блокировкой дифференциалов.

Грузоподъемность: 16000кг

(17000 кг при 60 км/ч)

Передаточное отношение: 6,36 либо
5.56

ПОДВЕСКА

Передняя: зависимая, на полуэллиптических малолистовых рессорах с необслуживаемыми резинометаллическими шарнирами. Материал рессор:сталь51CrMoV4 Гидравлические амортизаторы, стабилизатор поперечной устойчивости .

Задняя: рессорно – балансирующая на полуэллиптических многолистовых рессорах.

Материал рессор:сталь50CrMoV4.

Гидравлические амортизаторы,
стабилизатор поперечной
устойчивости на задней оси.

КОЛЕСА И ШИНЫ

Колеса:

Передние8,5-24

Задние 8,5-24

Шины:

Передние12.00R24 (160/156K)

Задние12.00R24 (160/156K)

ТОПЛИВНАЯ СИСТЕМА

Бак стальной со специальным антикоррозионным покрытием внутренней полости.

Объем:.....400 л

Пробка бака со встроенным замком.

Фильтр грубой очистки топлива типа SEPAR 2000/10.

РУЛЕВОЕ УПРАВЛЕНИЕ

С двухконтурной (дублированной) схемой гидравлического усиления для обеспечения работоспособности в аварийных ситуациях.

Силовые цилиндры на каждом поворотном колесе.

Рулевой механизм ZF Lenksysteme.

Рулевая колонка травмобезопасная с регулировкой по высоте и наклону.

РАМА

Лестничного типа. Состоит из лонжеронов, поперечин и вложенных усилителей.

Профиль лонжерона U-образный:

Высота вертикальной полки330мм

Ширина горизонтальной полки ..85мм

Толщина8мм

МатериалDOMEX 500 MSE

ССУ

Типа JOST, JSK 38G-1 ZJ, с тремя степенями свободы

Диаметр шкворня.....3 1/2"

Максимальная нагрузка на ССУ, т...36.

ЭЛЕКТРООБОРУДОВАНИЕ

Напряжение в сети:24V

Емкость АКБ:2 x 190 Ah

Мощность стартера:7 kW

Генератор:28V /100A (2800 Вт)

Реле и коннекторы расположены совместно под передней панелью в кабине.

ТОРМОЗНАЯ СИСТЕМА

Двухконтурный пневматический привод и система ABS фирмы WABCO.

Тормозные механизмы кулачкового типа. Все механизмы оборудованы автоматическими регулировочными рычагами.

Тормозные барабаны:

передние оси410 x 180

задние оси410 x 220

Привод стояночного тормоза на колеса задней тележки.

Тип тормозных камер:

передние.....30

задние (с энергоаккумуляторами)...30

КАБИНА

Производство Яровит. Каркасно панельная.

Каркас:стальная труба 40x60x3мм

материалСталь20

Панели стеклопластиковые:

материалБ-3К

толщина4 мм

Двухместная, опрокидывающаяся вперед. Гидравлический привод опрокидывания.

Пневмоподвеска водительского сиденья. Регулируемая рулевая колонка.

Трех точечные ремни безопасности.

Звуко- и теплоизоляция.

Внутренние габариты кабины:

ширина 2100

длина 1690

высота 1530

Сдвижные боковые форточки.

Комплект зеркал.

Подвеска кабины четырех точечная с амортизаторами, пружинами и стабилизатором боковой устойчивости.

Приборная доска: спидометр; тахометр; манометры тормозной системы; манометр давления масла; вольтметр; прибор температуры жидкости; табло включения блокировок дифференциалов; прибор уровня топлива; контрольные лампы; клавиши управления оборудованием.

ОПЦИИ

- **Дополнительный независимый воздушный отопитель кабины Webasto**
- **Топливный бак 600л**
- **Утепленный ящик АКБ**
- **Подогрев АКБ**
- **Система контроля расхода топлива**
- **Предпусковой подогреватель двигателя Webasto**
- **Шторка-утеплитель моторного отсека**
- **Централизованная система смазки Lincoln**
- **Система контроля давления в шинах**
- **Спальное место в кабине**
- **Комплект зеркал с подогревом и дистанционным управлением**
- **Вентиляционный люк на крыше кабины**
- **Магнитола**
- **Проблесковый маячок на кабине**
- **Дополнительная вторая рабочая фара освещения полуприцепа**